

BLAUPUNKT-AUTOSUPER 7A79

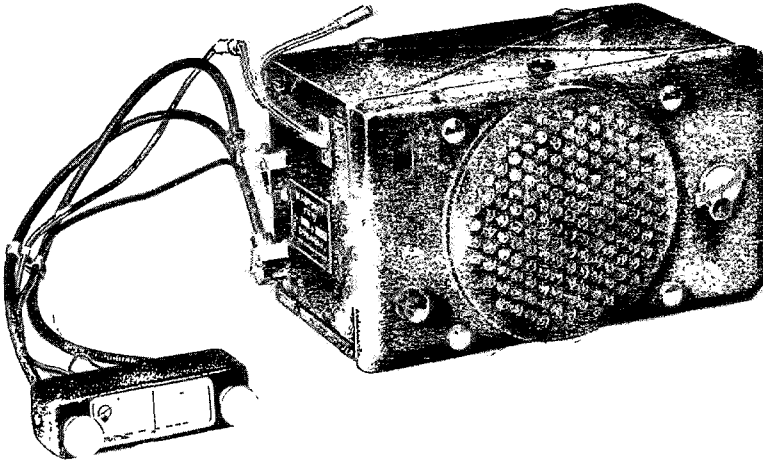

Allgemeine Daten:

7-Röhren — 6-Kreis — Superhet

Wellenbereiche:

206 — 580 m
1200 — 1900 m

Zwischenfrequenz:

468 kHz

Gewicht:

unverpackt 12 kg
in Karton verpackt 14 kg

Äußere Abmessungen:

Hohe 170 mm
Breite 290 mm
Tiefe 167 mm

Röhrenbestückung:

EF 11 H F - Stufe
ECH 11 Mischstufe
EF 11 ZF - Stufe
EBC 11 ZF - Gleichrichter u 1 NF - Stufe
EBC 11 2 NF - Stufe
EDD 11 Erdstufe
EZ 11 Netzgleichrichter

Betriebsstrom:

6 oder 12 V Batteriestrom

Leistungsaufnahme:

25 W



BLAUPUNKTWERKE G. M. B. H., BERLIN-WILMERSDORF
FORCKENBECKSTRASSE 9/13

Reparatur-Stückliste

zum **BLAUPUNKT-Autosuper 7A79**

Die auf dem Schaltbild und auf den Abbildungen angegebenen Nummern entsprechen den Teil-Nummern dieser Stückliste

Stck.	Bezeichnung	Teil-Nr	Bestell-Nr.	Elektrische Werte	Stückpreis
	Antennenanpassung	1—8	AL 221/1 z		
1	Glimmerkondensator	1	Monette	250 pF 750 V \pm 5 ⁰ / ₀	0,50
1	„	2	Monette	100 pF 750 V \pm 5 ⁰ / ₀	0,45
1	„	3	Monette	60 pF 750 V \pm 5 ⁰ / ₀	0,45
1	Antennenschalter	4			
1	Antennenrührer	5	TK 4/1 x	Variabel 3—25 pF 1500 V	0,65
1	Drossel	6	WC 264/1 z		0,15
1	Anschlußplatte mit PU-Buchse	7			
1	Widerstand	8		1000 Ω 0,5 W	0,25
1	LC-Abstummer	9—26	DK 6/1 z		30,—
1	MW- u. LW-Vorkreis- Variometer	9	GS 76/1 z		
1	Wellenschalter	10	SH 50/1 x		
1	Hescho-Trimmer	20	KO 2496 A	Variabel 3—20 pF 1500 V	0,60
1	Hescho-Kondensator	21		30 pF 1500 V \pm 10 ⁰ / ₀	0,35
1	2fach Drehko (Vorkreis)	22	DK 5/1 z		9,—
3	Gummipuffer	25	NB 77/1 x		0,04
6	Muttern	26	A 5 / Din 439		0,01
1	Stabkondensator	28		50 000 pF 750 V	0,25
1	Widerstand	29		1 M Ω 0,25 W	0,25
1	„	30		300 Ω 0,25 W	0,25
1	Stabkondensator	31		20 000 pF 750 V	0,25
1	„	32		20 000 pF 750 V	0,25
1	Widerstand	33		0,1 M Ω 0,25 W	0,25
1	„	34		10 000 Ω 0,25 W	0,25
1	Stabkondensator	35		20 000 pF 750 V	0,25
1	Widerstand	36a		3000 Ω 0,25 W	0,25
1	Stabkondensator	37		300 pF 1500 V \pm 10 ⁰ / ₀	0,25
1	„	36b		100 pF 1500 V \pm 10 ⁰ / ₀	0,25
1	Widerstand	36c		1000 Ω 0,25 W	0,25



Abb. 3

25

Stck	Bezeichnung	Teil Nr	Bestell-Nr.	Elektrische Werte	Stuckpreis
	Saugkreis				
1	Heschokondensator	38		60 pF 1500 V $\pm 10^0/0$	0,35
1	„	39		30 pF 1500 V $\pm 10^0/0$	0,35
1	Spule m. Abschumbecher	40	GS 68/2 z		2,—
1	Abstimm-schraube	41	RMSR 1/15 x		0,20
1	Widerstand	43		0,2 M Ω 0,25 W	0,25
1	„	44		200 Ω 0,25 W	0,25
1	Stabkondensator	45		20 000 pF 750 V	0,25
	Oszillatorkreis				
1	Widerstand	46		20 000 Ω 0,25 W	0,25
1	Stabkondensator	47		100 pF 1500 V $\pm 10^0/0$	0,25
1	„	48		500 pF 1500 V $\pm 10^0/0$	0,25
1	Oszillatorspulensatz mit Becher (vom Chassis aus folgen nach oben)	49—53	GS 67/1 z		2,25

Stk.	Bezeichnung	Teil-Nr.	Bestell-Nr.	Elektrische Werte	Stückpreis
1	Rückkopplungsspule	49			
1	MW-Spule	50			
1	LW-Spule	51			
1	Abstimmerschraube	52	RMSR 1/15 x		0,20
1	„	53	RMSR 1/14 x		0,20
1	Wellenschalter	54	s. Teil 10		
1	2fach Drehko (Oszillator)	55	s. Teil 22		
1	Oszillator-Paralleltrimmer	56	s. Teil 22		
1	Widerstand	57		40000 Ω 0,5 W	0,25
1	„	58		30000 Ω 0,5 W	0,25
1	Stabkondensator	59		20000 pF 750 V	0,25
Erster ZF-Bandfilter					
Spulensatz					
		60—69	ZF 3/1 z		3,50
1	Anodenkreisspule	60	} WC 178/1 z		
1	Gitterkreisspule	61			
1	Abstimmerschraube für Anodenkreisspule	62	SR 6/2 x		0,15
1	Abstimmerschraube für Gitterkreisspule	63	SR 6/2 x		0,15
1	Anodenkreiskondensator	64	Hescho Gliwa 3606	220 cm 500 V \pm 5%	0,75
1	Gitterkreiskondensator	65	Hescho Gliwa 3606	220 cm 500 V \pm 5%	0,75
1	Abschirmbecher	66	MK 60/1 x		0,30
1	Klemmfeder	69	BF 78/1 x		0,04
1	Widerstand	70		10000 Ω 0,25 W	0,25
1	Stabkondensator	71		20000 pF 750 V	0,25
1	„	72		20000 pF 750 V	0,25
1	Widerstand	73		1 M Ω 0,25 W	0,25
1	„	74		700 Ω 0,25 W	0,25
1	Stabkondensator	75		20000 pF 750 V	0,25
Zweiter ZF-Bandfilter					
Spulensatz					
		76—85	ZF 3/2 z		
1	Anodenkreisspule	76	} WC 178/2 z		
1	Gitterkreisspule	77			
1	Abstimmerschraube für Anodenkreisspule	78	SR 6/2 x		0,15
1	Abstimmerschraube für Gitterkreisspule	79	SR 6/2 x		0,15
1	Anodenkreiskondensator	80	Hescho Gliwa 3606	220 cm 500 V \pm 5%	0,75

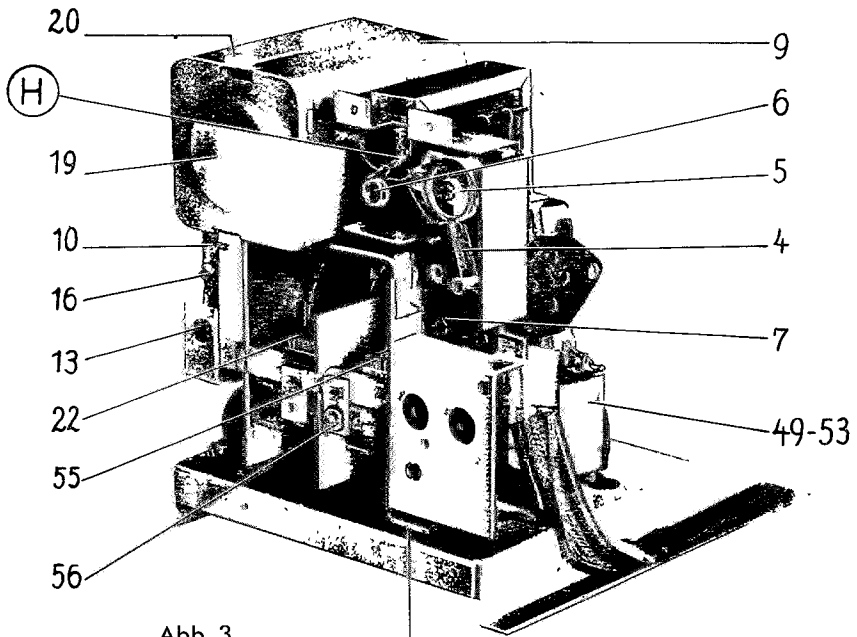
Stück.	Bezeichnung	Teil-Nr.	Bestell-Nr.	Elektrische Werte	Stückpreis
1	Gitterkreiskondensator	81	Hescho Gliwa 3606	220 cm 500 V \pm 5 ⁰ / ₀	0,75
1	Abschirmbecher	82	MK 60/1 x		0,30
1	Klemmfeder	85	BF 78/1 x		0,04
1	Stabkondensator	86		20000 pF 750 V	0,25
1	Widerstand	87		0,1 M Ω 0,25 W	0,25
1	„	88		5000 Ω 0,25 W	0,25
1	Stabkondensator	89		20000 pF 750 V	0,25
1	„	90		100 pF 1500 V	0,25
1	Widerstand	91		50000 Ω 0,25 W	0,25
1	Stabkondensator	92		100 pF 1500 V	0,25
	NF-Teil				
1	Widerstand	93		1 M Ω 0,25 W	0,25
1	Stabkondensator	94		5000 pF 750 V \pm 10 ⁰ / ₀	0,25
1	Lautstärkereglер	95	WJ 60/2 x	0,5 M Ω log.	2,25
1	PU-Anschlußplatte	96	s. Teil 7		
1	Widerstand	97		1000 Ω 0,25 W	0,25
1	Elektrolyt-Kondensator	98		10 μ F 20 V	1,50
	Schwundreglung				
1	Calithkondensator	99		20 pF 1500 V	0,35
1	Widerstand	100		1 M Ω 0,25 W	0,25
1	Widerstand	101		1 M Ω 0,25 W	0,25
1	Stabkondensator	102		50000 pF 750 V	0,25
	9 kHz-Sperre				
1	Spule	103	WC 193/1 z		1,75
1	Stabkondensator	104		5000 pF 750 V \pm 10 ⁰ / ₀	0,25
	Klangregelung				
1	Stabkondensator	105		20000 pF 750 V	0,25
1	„	106		30000 pF 750 V	0,25
1	„	107		50000 pF 750 V	0,25
1	Widerstand	108		5000 Ω 0,25 W	0,25
1	Schalter, 4polig	109	SH 34/1 x	} Allei	1,—
1	Knopf	110	KF 77/1 z		0,25
1	Widerstand	111		30000 Ω 0,25 W	0,25
1	Stabkondensator	112		10000 pF	
				750 V \pm 10 ⁰ / ₀	0,25
1	Widerstand	113		30000 Ω 0,25 W	0,25

Abb. 4

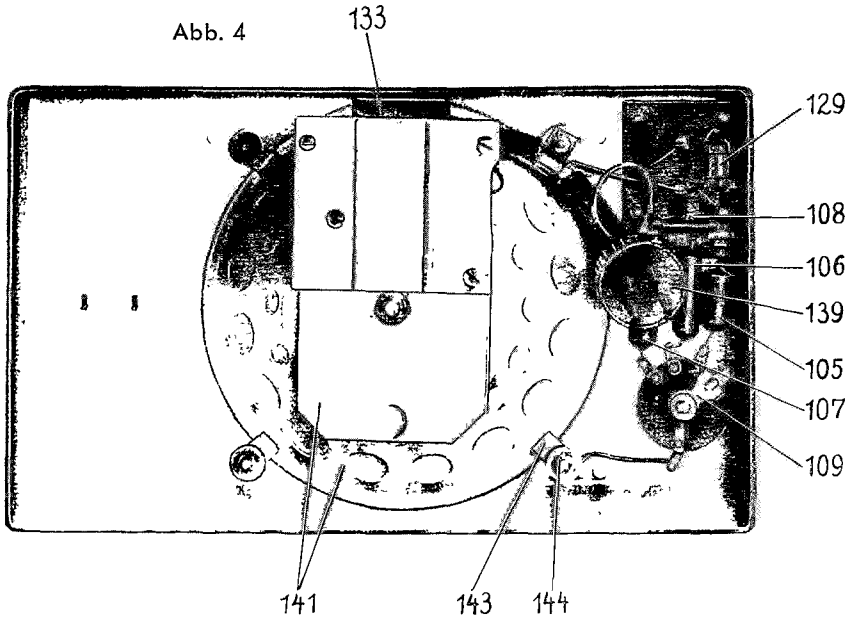

Stück	Bezeichnung	Teil-Nr.	Bestell-Nr	Elektrische Werte	Stückpreis
1	Widerstand	114		0,5 M Ω 0,25 W	0,25
1	Elektrolytkondensator	115	R 4012 C 8	4 μ F 300/350 V (VE 301)	1,50
1	Stabkondensator	116		20000 pF 750 V	0,25
1	Widerstand	117		2000 Ω 0,25 W	0,25
1	Elektrolytkondensator	118		10 μ F 20 V	1,50
1	Stabkondensator	119		2000 pF 1500 V	0,25
1	Widerstand	120		1000 Ω 0,5 W	0,25
1	Gegentakt-Zwischen- übertrager	121	TF 34/1 z		3,—
1	Elektrolytkondensator	126		10 μ F 20 V	1,50
1	Säuberungsdrossel	127	WC 194/2 z		1,—
1	Widerstand	128	s. Zus.-Stellg a. Schluß (nur bei 12-V-Ausführg.)		
1	Stabkondensator	129		3000 pF 3000 V	0,25
1	Gegentakt-Ausgangs- übertrager	133	TF 35/1 z		4,—
1	Abgesch. Lautsprecher- kabel mit 4pol. Stecker	139	KA 42/1 z		1,—

Stück.	Bezeichnung	Teil-Nr.	Bestell.-Nr.	Elektrische Werte	Stückpreis	
Lautsprecher						
1	Lautsprecher, komplett	141	LA 48/1 z		24. —	
1	Lautsprecherkonus	142	ME 21/1 z		2,25	
4	Winkel	143	BE 460/1 x		0,03	
4	Muttern	144	4 4 Din 139			
Battericanschlußteil						
1	Siebdrössel	146	WC 194/1 z		1,20	
1	„	147	ED 6/1 z		2. —	
1	Elektrolytkondensator kombiniert	148	KO 130/1 x	5 μ F 300/330 V	7. —	
		149		5 μ F 300/330 V		
		150		8 μ F 400/450 V		
1	Becherkondensator	151	KO 133/1 x (RMGA 1,1)	20000 pF 5000 V	2. —	
1	Transformator	152	TF 36/2 z		8.	
Entstörkette komb.						
1	Stabkondensator	153	RM/FA 1/22	5000 pF 750 V $\pm 10^0/0$	0,25	
1	„	154	RM/FA 1/22	5000 pF 750 V $\pm 10^0/0$	0,25	
1	Entstördrossel	155	WC 195/1 z		0,60	
1	„	157	WC 195/2 z		0,60	
1	Becherkondens., komb.	158	KO 132/2 x (RM/GA 2/1)	1 μ F	3. —	
		159		2 μ F		
1	Widerstand	161		500 Ω 0,5 W	0,25	
1	„	162		500 Ω 0,5 W	0,25	
Wechselrichter.						
Fassungen — Röhren						
1	Wechselrichter, 6 Volt	163	{ SM 4/1 x (RM/Z 6/2)		15. —	
1	Wechselrichter, 12 Volt	163a	s. Zus.-Stellg. a. Schluß			
2	Schwammgummi	163b	RMNR 3/1 x		0,25	
1	Gleichrichterröhre	164	EZ 11		Telefonzentralisten	
1	HF-Vorröhre	165	EF 11			
1	Mischröhre	166	ECH 11			
1	ZF-Verstärkeröhre	167	EF 11			
1	ZF-Gleichrichter	168	EBC 11			
1	NF-Verstärker	169	EBC 11			
1	2fach-Endröhre	170	EDD 11			
1	Fassung f. Wechselrichter	171	1034/7			0,35
1	Fassung f. Lautsprecherstecker	176	SE 16/1 x			0,20
7	Röhrenfassung, 8polig	179	13704b			0,20



Abb. 5

Stück	Bezeichnung	Teil-Nr	Bestell-Nr	Elektrische Werte	Stückpreis
Gehäuse					
1	Gehäuse-Mantel	181	PT 455/2 z		7,—
11	Schrauben	182	3×6 Din 84		0,01
1	Antennenschlußkabel	183	KA 54/1 x		1,—
1	Gehäuse-Deckel	184	PT 461/3 z		2,—
1	Gehäuse-Boden	185	PT 462/2 z		2,—
14	Schrauben	186	4×6 Din 84		0,01
1	Lautsprecherdeckel	187	PT 451/1 z		2,50
4	Rändel-Muttern	188	MU 29/1 x		0,25
1	Blaupunkt-Plakette	189	SQ 41/1 x		0,45
Winkeltrieb (kompl.)					
1	Oberteil	190	MG 10/1 x		0,45
1	Unterteil	191	MG 9/1 x		0,45
1	Kegehrad	192	ZR 38/1 x		0,15
2	Blattfedern	193	BF 115/1 x		0,02
1	Nocken	194	NC 50/2 x		0,15

Stück.	Bezeichnung	Teil-Nr.	Bestell-Nr.	Elektrische Werte	Stückpreis
1	Ferntrieb (kompl.)	195	EV 4/1 z f. 6 V EV 4/2 z f. 12 V		25,— 25,—
1	Zeiger	196	SZ 169/1 x		0,35
1	Kippschalter	200	SH 46/2 z		0,75
2	biegsame Wellen	203	AC 200/2 x	ca. 60 cm	1,50
2	Schutzschläuche	204	RR 31/2 x	50,4 cm	1,50
4	Gummiringe	205	RMEZ 117/22 NB 75/1 x		0,01
2	Drehknopf	211	RMEZ 102/267 KF 89/1 x		0,50
	Drahtseil, etwa 220 lang (7 × 0,7)	212			
1	Schraubenfeder für Drahtseil	213	SF 7/2 x		0,035
1	Skala	214	SQ 218/1 x		0,25
1	Fensterscheibe	215	GF 14/1 x		0,10
1	Rahmen dazu	215 a	BE 703/1 x		0,90
2	Spannfeder für Zierring	216	BF 119/1 x		0,02
1	Skalenlampe	217	GL 15/1 x	6 Volt	0,32
1	„	218	GL 15/2 x	12 Volt	0,32
1	Glühlampenfassung	219	FA 59/1 x		0,25
2	Gummitüllen f. Kabel- ausgang	220	NB 46/2 x		0,035
	Batteriekabel, nicht ab- geschirmt	221	NKA 14/1,5	Länge angeben	
2	Befestigungsschell.	222	BE 690/1 x		0,75
4	„	223	BE 680/1 x		0,75
2	Zylinderschrauben	224	3 × 12 Din 84		0,01
2	Zahnscheiben	225	FZJ 3		0,01
2	Sechskantmuttern	226	A 3 Din 439		0,01
1	Schraubenfeder	227	SF 49/1 x		0,02
1	Rohrniet	228	WNJ 405/60 x 2,4 × 3 × 4 × 5		0,005
1	Isolierbuchse	229	RMEZ 117/24 NB 76/1 x		0,02
1	Hülse	230	RMEZ 117/25 MH 18/2 x		0,10
2	Kegelräder	233	RMEZ 117/19 Nr. 2		

Stck.	Bezeichnung	Teil-Nr.	Bestell-Nr.	Elektrische Werte	Stückpreis
1	Seitenstabantenne	236	RM/NS 6		17,-
1	Dachstabantenne	237	RM/NS 5		25,-
	Unterwagen-Bandantenne				
		245	RM/NG 6		30,—
1	Bandantenne ohne Kabel	246	RM/NG 6/1		
4	Zwischenglied	247	RMMR 10/1 x		
1	abgeschirmtes Antennenleitungskabel mit Schellen, komplett	249	RMEA 24/2 z		
	Ersatz-Gummianker		RMZU 4j1 z		
	Sonderzubehör				
	abgesch. Batteriekabel	250	KA 46/1 x	Länge angeben	
1	Rohrriet 2,4 × 3 × 4 × 5	251		Renkverschluß für	0,005
1	Isolierbuchse	252	NB 76/1 x	Batteriekabel geräte-	0,02
1	Hülse	253	MH 29/1 x	seitig	0,06
1	Renkverschluß f. Batteriekabel am Ferntrieb	siehe Teil 227—230			
			RMZU 104/2z		0,60
1	abgesch. Antennenleitung	254	KA 58/1 x	Länge angeben	
1	Renkverschluß f. Antennenleitung, Antennenseitig	siehe Teil 251—253			
			RMZU 104/3z		
	Renkverschluß f. Antennenleitung, geräteseitig	wie Teil 227—230			
			RMZU 104/2z		
	Außenlautsprecher mit Holzgehäuse	255			50,-
	Bolzen f. elast. Aufhäng. des Apparates	256	RMBO 35/1 z		3,50
	Entstörteile				
	Entstörstecker	257	EM/W 10/1	10000 Ω für Zündkerze	1,15
	Verteiler-Zwischenstück für EM/W 10/1	259	EMEA 2/1	f. Verteiler mit senkrechten Anschlußstutzen	0,70
	Entstörmuffe	260	EM/W 10/2	10000 Ω für alle übrigen Zündvert.	1,15

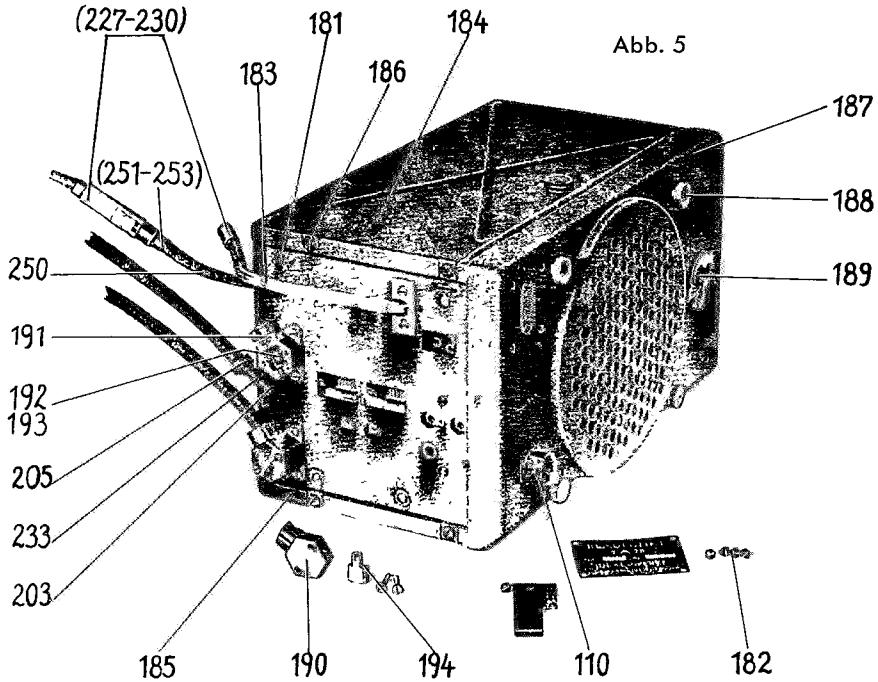
<i>Stück.</i>	<i>Bezeichnung</i>	<i>Teil-Nr.</i>	<i>Bestell-Nr.</i>	<i>Elektrische Werte</i>	<i>Stück- preis</i>

Meß- und Abgleich-Anweisung zum Blaupunkt-Autosuper 7A79

1. Meßanweisung:

Die Messung der im Schaltbild angegebenen Strom- und Spannungswerte soll bei 6,0 Volt bzw. 12,0 Volt Batteriespannung erfolgen. Für die Messung der Spannungen soll ein Mavometer mit 500 Volt bzw. 15 Volt Vorwiderstand verwendet werden.

Die angegebenen Spannungen sind für den warmen Zustand des Gerätes gültig (d. h. ungefähr 10 Minuten Wartezeit). In kaltem Zustand des Gerätes, also kurz nach dem Einschalten, liegen die Werte ungefähr 5% höher. Bei den Strom- und Spannungsmessungen muß der Lautsprecher (evtl. über Verlängerungskabel) angeschlossen bleiben und der Lautstärkeregler ganz auf leise gedreht werden. Bei Belastung der Endröhre durch Niederfrequenz ändern sich die Strom- und Spannungs-Verhältnisse.

2. Abgleichanweisung:

Abstimmung der Zwischenfrequenzkreise. Der Drehko muß herausgedreht und der Lautstärkeregler auf größte Lautstärke gestellt werden.

Der Arbeitsgang ist folgender:

Filter 2: Zwischenfrequenz von 468 kHz wird an Punkt F gelegt. Punkt C mit Kombination von 10 kOhm und 50 000 pF in Serie gegen Masse bedämpfen (Abb. 2) und Schraube 79 (oben) abstimmen (Abb. 1). Punkt D bedämpfen (Abb. 2) und Schraube 78 (unten) abstimmen (Abb. 2).

Filter 1: Punkt B bedämpfen (Abb. 2) und Schraube 62 (unten) abstimmen (Abb. 2).

Punkt A bedämpfen (Abb. 2) und Schraube 63 (oben) abstimmen (Abb. 1).

Saugkreis einstellen:

ZF an Punkt E (Abb. 2) legen, dann Schraube 41 (Abb. 2) auf Minimum abstimmen, dabei bleibt Punkt A (Abb. 2) wie oben bedämpft.

Abgleich des MW- und LW-Bereichs:

Zum Abgleichen wird beim Siemens-Meßsender der Ausgang nach Abb. (7) umgeschaltet. **Dies ist unbedingt notwendig**, um den Dämpfungseinfluß des im Siemens-Kabel enthaltenen Antennen-Widerstandes von 50 Ohm zu eliminieren. Die Mikrovoltangabe des Meßsenders ist wegen dieser Umschaltung durch 10 zu dividieren. Dieses Anpassungsglied ist zweckmäßig fest an einem für Abgleichzwecke hergerichteten Antennenkabel zu befestigen. Als Schalter (S1; S2) können Krokodilklemmen an diesem Glied angebracht werden. Beim Abgleichen soll dasselbe nicht zu dicht am geöffneten Gerät liegen.

Anpassung des Siemens-Meßsenders

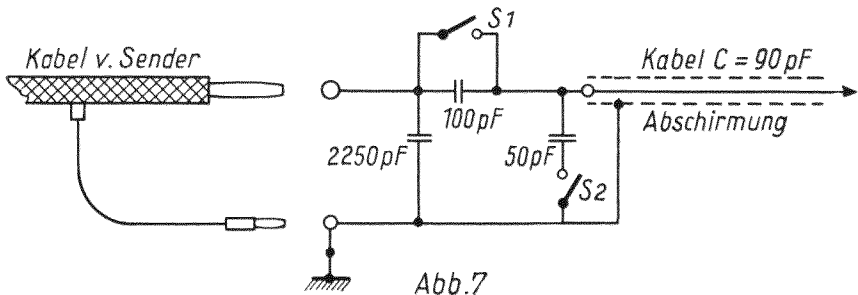

Der Arbeitsvorgang beim Abgleichen ist folgender:

Die beiden Schalter S1 und S2 sind offen. Der Meßsender wird über die erwähnte Anpassung (Abb. 7) an Punkt H (Abb. 3) angeschlossen. Schalter 4 (Abb. 3) wird auf Stellung 3 geschaltet (60 pF Serienkapazität). Der Drehko wird bis zum ersten Lamellenpaar eingedreht, d. h. Stator muß mit erstem Lamellenpaar bündig sein. Meßsender auf 1350 kHz einstellen und zuerst den Oszillator, dann den Vorkreis mit den Trimmern 56 und 5 (Abb. 3) auf Maximum abstimmen.

Anmerkung:

Gleichzeitig mit dem Drehko verschiebt sich der Eisenkern der Vorkreis-spule. Die beiden Antriebe der L-Variation und der C-Variation müssen also stets richtig zueinander eingestellt sein und dürfen nicht unnötig gelöst werden.

Drehko jeweils eine Lamelle weiterdrehen. Den Sender auf die entsprechende Frequenz einstellen und durch Biegen der Vorkreis-Drehko-lamellen Gleichlauf herstellen. Schaltungspunkt MW = 510 kHz; LW = 250 kHz.

Anschaltung des Outputmeters



Abb. 8

Einstellung des Spiegelwellenfilters auf LW:

Das Gerät auf etwa 205 kHz auf LW-Bereich abstimmen. Bei dieser Stellung des Drehkos auf Spiegelwelle abstimmen, d. h. mit dem Meßsender die Frequenzen 1150—1130 absuchen. Nach Einstellung auf Spiegelwelle mit Trimmer 20 (Abb. 3) auf Minimum abstimmen.

Empfindlichkeit und Eingangswert:

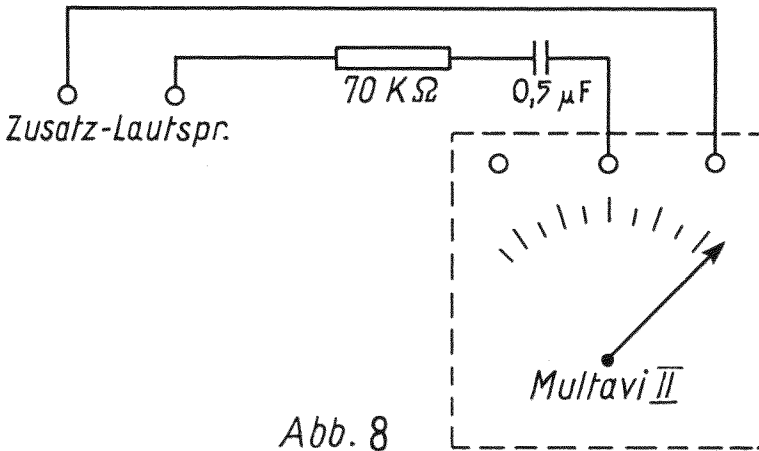
Zur Messung der Empfindlichkeit und des Eingangswertes wird wieder die bei der Abgleichsanweisung beschriebene Hilfsschaltung benutzt (S1, S2 offen). Die Empfindlichkeit wird bei Anschaltung des Ausgangsinstrumentes Multavi II mit einem Kondensator von $0,5\ \mu\text{F}$ und einem Widerstand 70 000 Ohm in Serie an die Buchsen für den 2. Lautsprecher gemessen (s. Abb. 8). Zur bequemeren Messung (größerer Ausschlag) wird bei 500 mW gemessen. Eine Leistung von 500 mW entspricht 1,8 Volt, bei 6 Volt Meßbereich des Ausgangsinstrumentes. (Für 50 mW würden wir einen Ausschlag von 0,6 Volt erhalten, der beim Multavi II nicht meßbar ist.)

Die Zusatzschaltung am Kabel des Meßsenders bedingt eine Spannungsteilung 1 : 10, was bei der Mikrovoltangabe des Meßsenders zu berücksichtigen ist. Vor der Messung der Empfindlichkeit und des Eingangswertes muß das Gerät optimal abgestimmt sein. Mit Hilfe des Trimmers 5 bei Schalterstellung 3 des Schalters 4, wobei die oben besprochene Antennenanpassung an den Siemenssender zu verwenden ist.

Die zu messenden Werte der Empfindlichkeit betragen:

auf MW: $6,5-4 \mu\text{V}$ } bezogen auf 0,5 Watt;
auf LW: $6-9 \mu\text{V}$ } Ausgangsleistung.

Kontrolle des Eingangswertes:

Als Eingangswert wird das Verhältnis der Spannungen am ersten Gitter (Punkt E; Abb. 2) und an der Antenne bezeichnet. Dabei wird absoluter Gleichlauf vorausgesetzt, dieser ist vorhanden bei Schalterstellung 3 des Schalters 4. Der Eingangswert wird am besten bei einer Eingangsspannung der Antenne von etwa $20 \mu\text{V}$ gemessen. Um bei dieser Eingangsspannung arbeiten zu können, muß der Lautstärkeregler entsprechend zurückgedreht werden.

Der Arbeitsvorgang der Kontrolle des Eingangswertes ist folgender:

Deckel des Gerätes abnehmen, HF-Spannung auf Punkt E (Abb. 2) legen, dabei Schalter S 1 kurzschließen (Abb. 7).

Beliebigen Ausschlag am Outputmeter einstellen und Mikrovoltangabe des Meßsenders notieren.

HF-Spannung auf Antennenkabel geben. Schalter S 1 öffnen und mit Trimmer Pos. 4 auf Maximum abstimmen.

Mit Meßsender auf gleichen Outputmeter-Ausschlag einstellen. Mikrovoltangabe des Meßsenders notieren. Das Verhältnis der Mikrovoltangaben der beiden Messungen ergeben den Eingangswert. Der Eingangswert soll betragen:

auf MW: $1:20-1:16$

auf LW: $1:10-1:6$.

Im ausgebauten Zustand des Gerätes ändert sich an der Kontrolle des Eingangswertes nichts gegenüber beim eingebauten Zustand.

Kontrolle der Ausgangsleistung:

Das Gerät soll eine maximale Ausgangsleistung von etwa 3,5 W haben. Das Ausgangsinstrument wird für diese Messung an die Buchsen für den zweiten Lautsprecher geschaltet. Es wird ein Multavi II mit einem Kondensator $0,5 \mu\text{F}$ und einem Widerstand von 70000 Ohm in Serie verwendet. Bei 6 V Meßbereich \sim des Instrumentes erhalten wir einen Ausschlag von 5 V.

Umschaltung von 6 auf 12 Volt:

Die Umschaltung von 6 auf 12 V oder umgekehrt wird durch Änderung der Heiz- und Trafo-Leitungen wie folgt vorgenommen:

Vorbereitung:

1. Lautsprecherkabel nach Lösen der 4 Kordelschrauben abnehmen.
2. Gehäusedeckel nach Lösen der 10 Schrauben abnehmen.
3. Gehäuseboden nach Lösen der 11 Schrauben abnehmen.
4. Obere Schraube der Abdecklasche und die Schrauben der Antennenanpassung lösen.
5. Antennenkabel an der Antennenanpassung ablöten.
6. Gehäusemantel nach Lösen des Batteriekabels und der 5 Schrauben vorsichtig abnehmen. (Ablösen der Masseverbindung des LC-Abschirmbleches nicht vergessen!)

Umschaltung der Heizleitung von 6 auf 12 Volt:

7. Entfernung der Masseverbindung von der Löffahne des Röhrensockels der EDD 11 am Punkt L1, der EF 11 (Position 167) am Punkt L2 und der EBC 11 (Position 168) am Punkt L4.
Darauf achten, daß der 1 MOhm-Widerstand (Position 100) bei Entfernung der Leitung vom EBC 11-Sockel mit Masse verbunden bleibt!
8. Löffahnen der Röhrensockel, Punkt L1, L2 und L4 verbinden mit Schalt-draht, der durch Rüscheschlauch gut gegen Masse isoliert werden muß.
9. 60 Ohm 1 Watt-Widerstand (Position 128) unter dem Röhrensockel parallel zur Heizleitung an Punkt L2 und L3 anlöten. Zur Vermeidung von Leitungsschlüssen Widerstand vorher mit Isolierschlauch überziehen.
10. Heizleitung im Batterieschlußteil an der Filterkette Punkt L5 und an der Löffahne des Röhrensockels der EZ 11 Punkt L6 ablöten und entfernen.
11. Gut isolierten Schalt-draht an der Filterkette Punkt L5 anlöten, an Punkt L7 durchführen und dann an die Löffahne des Röhrensockels der EDD 11 Punkt L1 mit anlöten.

Umschaltung des Trafos im Batterieanschlußteil von 6 auf 12 Volt:

12. Verbindungen zwischen Punkt L8 und L9, L9 und L14, L10 und L11, L12 und L13 entfernen.
13. Leitungen vom Wechselrichter müssen an den Klemmen L11 und L12 verbunden bleiben.
14. L9 mit L10 und L8 mit L13 verbinden.
15. 6 V Wechselrichter RM/Z/6/2 gegen 12 V RM/Z/12/2 austauschen.

Der Apparat wird jetzt in umgekehrter Reihenfolge wie unter „Vorbereitung“ angegeben, eingebaut.

Dann wird die 6 V Beleuchtungslampe im Ferntrieb gegen eine 12 V Lampe ausgewechselt (siehe auch Bedienungsanleitung B. Abs. „Skalenbeleuchtung“), und damit ist der Empfänger anschlussfertig für 12 V.

Umschaltung von 12 auf 6 Volt:

Für die Umschaltung von 12 V auf 6 V gilt sinngemäß das vorstehend über Heizleitung- und Trafo-Umschaltung Gesagte unter der Beachtung, daß hier **die Verbindungen hergestellt werden müssen, die dort geändert werden.** Die Entfernung des 60 Ohm-Widerstandes (Position 128) unter dem Sockel der EF 11 nicht vergessen!

Messungen der Spannungen und Ströme wurden mit Mavometer (Vorw. 500 V/15 V) gegen Chassis bei einer Batteriespannung v. 6 bzw. 12 Volt vorgenommen

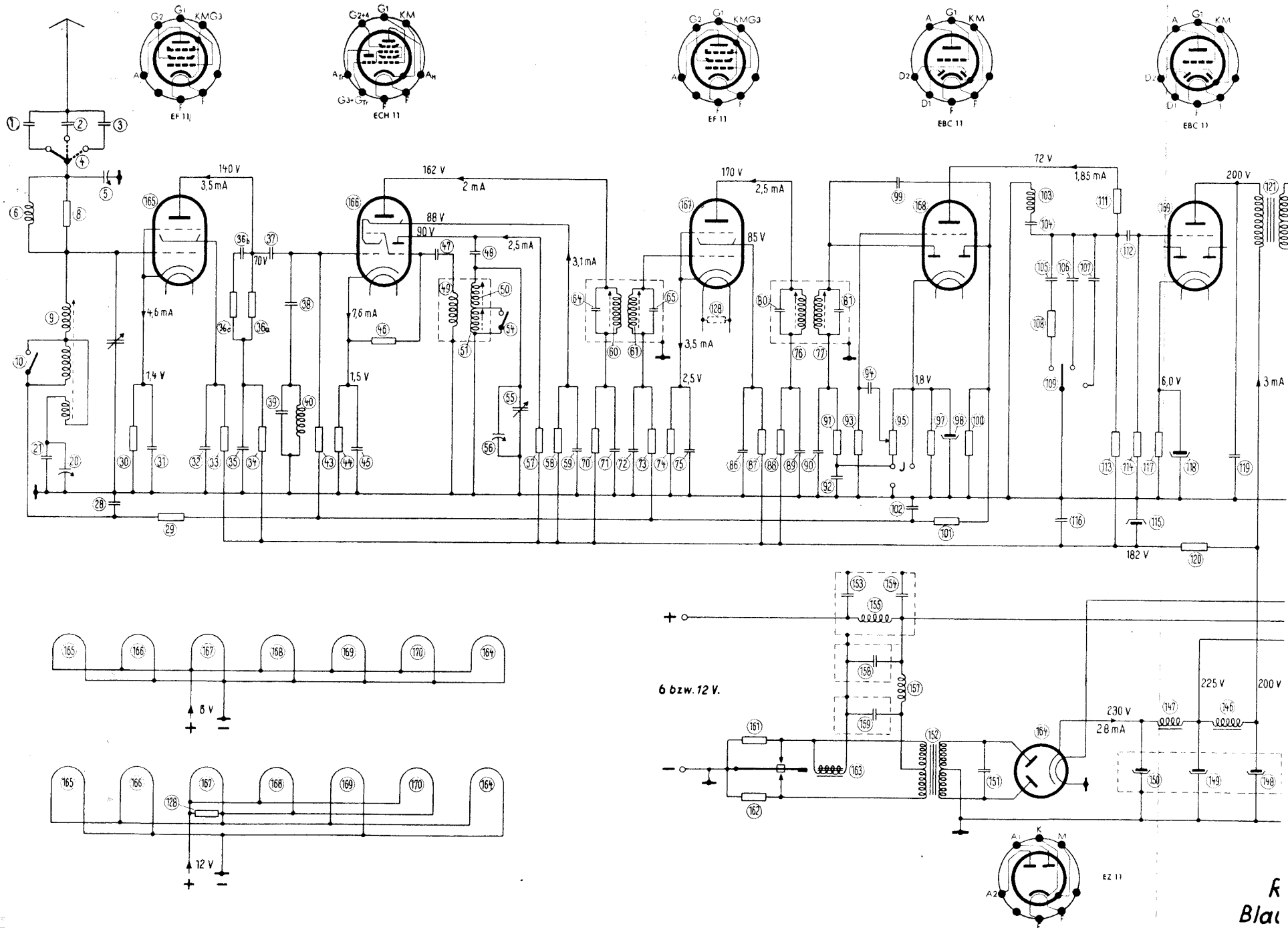

Vorw. 500 V/15 V) gegen Chassis bei einer Batteriespannung v. 6 bzw. 12 Volt vorgenommen.

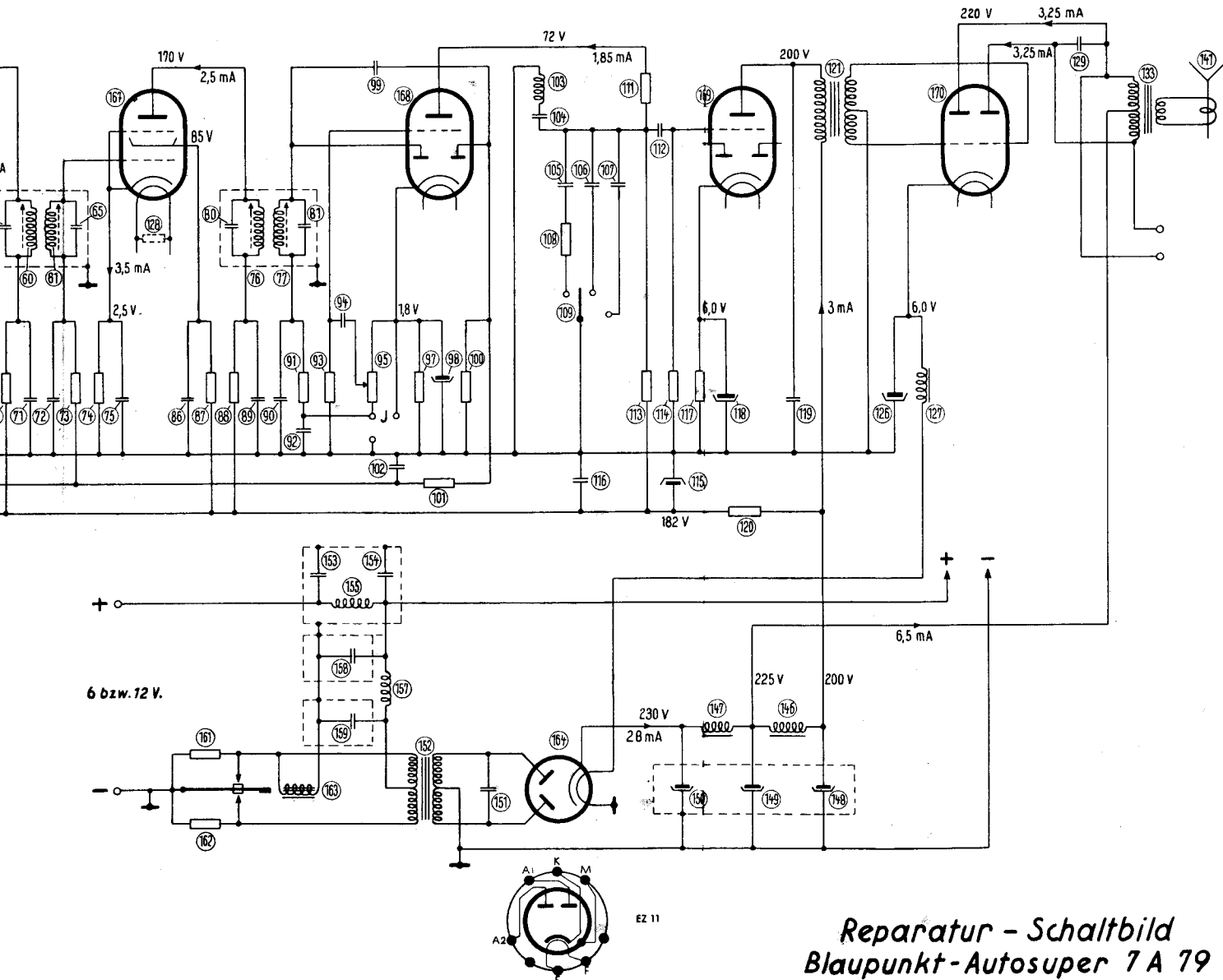
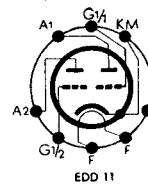
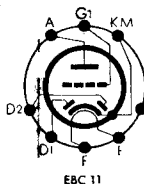
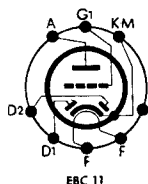
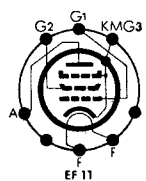

Reparatur - Schaltbild
Blaupunkt-Autosuper 7 A 79